

Monteringsvejledning

DK/Monteringsvejledning.....	2
SE/Installations instruktioner.....	3
NO/Installasjonsveiledning.....	4
NL/Installatie instructies.....	5
EN/Installation instructions.....	6

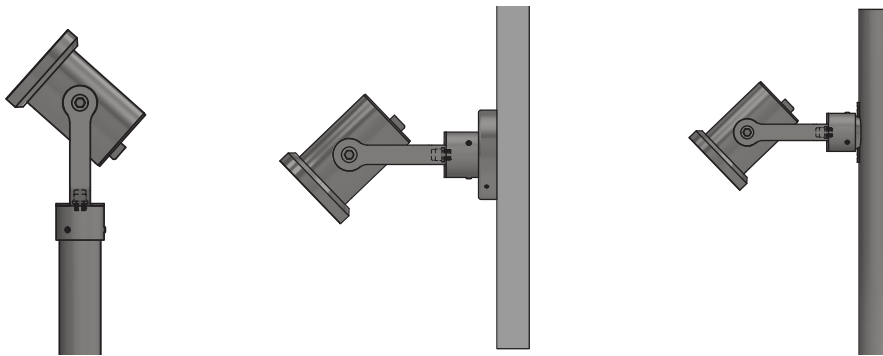

ANTON



Monteringsvejledning

Ved udpakning og montering af lampen bør de være opmærksom på at de ikke skrammer eller ridser lampen med kniv, skruetrækker o. lign. Kontroller indholdet i pakken med det samme, eventuelle reklamationer mod lampen eller manglende dele skal ske til deres forhandler snarest muligt efter købet. Husk at medbringe deres faktura.

Garanti

Garantien på lampen følger købeloven. Dog ydes der 10 års garanti mod rustgennemslag på lampens udvendige metaldele. Hvis de mod forventning får behov for at gøre brug af garantien, skal de henvende dem til den forhandler hvor de har købt lampen. Husk at medbringe faktura eller kvittering.

Miljø

Lampen er produceret med størst mulig hensynstagen til beskyttelse af både det yder miljø såvel som arbejdsmiljø. Hvis de engang med tiden vælger at udskifte deres lampe, bør de sikre dem, at den afleveres til genanvendelse. Emballagen er i størst mulig omfang genbrugsmaterialer, som de bør sikre dem afleveres til genbrug.

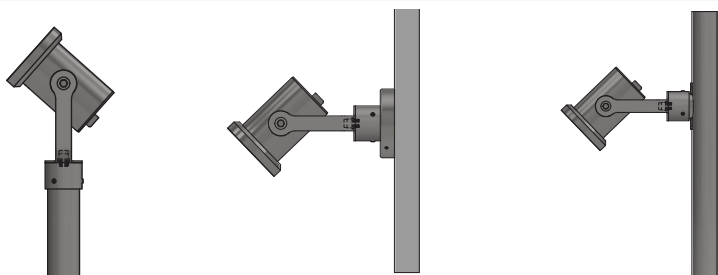

ANTON G3
Art.Nr. 154-4xx

Monteringsvejledning:



deres nye lampe skal monteres i henhold til de, til enhver tid gældende lovkrav.

Afbryd strømmen på hovedafbryderen inden monteringen. Lampen må KUN installeres af en aut. elinstallatør.

1. Lampen kan monteres på hhv. Ø60mm mast som jordspot eller på vægbeslag som væglampe. Bemærk! Specifik mast for denne model.
- 2a. **Montering på vægbeslag:**
Væglamper skal altid monteres på den medfølgende monteringsplade. Montagepladen monteres på væg eller anden solid overflade med 3 skruer, (ikke inkluderet). Se vedlagte monteringskitse for opsætning af lampen. Lamper i beskyttelsesklasse I, (med jordledning), tilsluttes gennem egnede kabler mellem klemrække og elinstallation. **Grøn/Gul ledning skal monteres til jordklemmen som dermed er forbundet til lampens metaldele og beskytter mod elektrisk chok.**

Lampen forbindes med montagepladen ved brug af snapkoblingen og hægtes herefter på montagepladen hvor den fastgøres med 2 pinolskruer (skal påføres med fedt).
- 2b. **Montering på mast:**
Lampen skal monteres på egnet mast med en udvendig topdiameter på Ø60mm og plan overside. Masten anbringes forsvarligt i jorden eller andet underlag. Til at sikre at masten ikke kan drejes eller rykkes op kan der anvendes vingefundament. Vær opmærksom på jordens/underlagets beskaffenhed, er jorden meget løs f.eks. sandjord, bør det overvejes at faststøbe masten for at undgå at lampen "vælter" med tiden. For at modvirke jordfugt og kondens anbefaler vi at masten isoleres indvendigt, til dette formål kan der anvendes isoleringsindsats (tilbehør), rockwool el.lign. Bemærk! Anvend IKKE leca, da dette kan medføre korrosion på galvaniseringen. Må ikke monteres i områder med træflis, da syreindholdet i flisen ødelægger galvaniseringen og masten dermed vil ruste. Der ydes ingen rustgaranti på lamper som er monteret i områder med træflis.

Lampen anbringes på masten og fastgøres med 2 stk. M8 pinolskruer (skal påføres med fedt).

Lamper i beskyttelsesklasse I (med jordledning), tilsluttes gennem egnede kabler mellem klemrække og elinstallation. Armaturer i beskyttelsesklasse II (dobbeltisoleret uden jordledning), tilsluttes i mastens montageluge gennem egnet koblingsdåse/ sikringsboks (ikke inkluderet), til elinstallationen. **Grøn/Gul ledning skal monteres til jordklemmen som dermed er forbundet til lampens metaldele og beskytter mod elektrisk chok.**
3. For eventuelle yderligere spørgsmål, kontakt da venligst deres forhandler.

Elektrisk og elektronisk udstyr indeholder materialer, komponenter og stoffer, der kan være skadelige for menneskers sundhed og for miljøet, hvis kasseret elektrisk og elektronisk udstyr ikke håndteres korrekt.

Elektrisk og elektronisk udstyr er mærket med nedenstående overkrydsede skraldespand. Den symboliserer, at elektrisk og elektronisk udstyr ikke må bortskaffes sammen med usorteret husholdningsaffald, men skal indsamles særskilt

Alle kommuner har etableret indsamlingsordninger, hvor elektrisk og elektronisk udstyr gratis kan afleveres af borgerne på genbrugsstationer og andre indsamlingssteder eller bliver afhentet direkte fra husholdningerne. Nærmere information kan fås hos kommunens tekniske afdeling.





Installations instruktioner

När du packar upp och monterar lampan ska du vara noga med att inte repa eller repa lampan med kniv, skruvmejsel och liknande. Kontrollera omedelbart innehållet i förpackningen, eventuella klagomål mot lampan eller saknade delar måste göras till din återförsäljare så snart som möjligt efter köpet. Kom ihåg att ta med din faktura.

Garanti

Garantin på lampan följer köplagen. Det finns dock 10 års garanti mot rostinträngning på lampans utvändiga metalldelar. Om du oväntat behöver använda garantin, kontakta återförsäljaren där du köpte lampan. Kom ihåg att ta med faktura eller kvitto.

Miljö

Lampan är tillverkad med största möjliga hänsyn för att skydda såväl den tillhandahållande miljön som arbetsmiljön. Om du någon gång väljer att byta ut din lampa bör du se till att den returneras för återvinning. Förpackningen är så långt det är möjligt återvunnet material som du bör se till att returneras för återvinning.

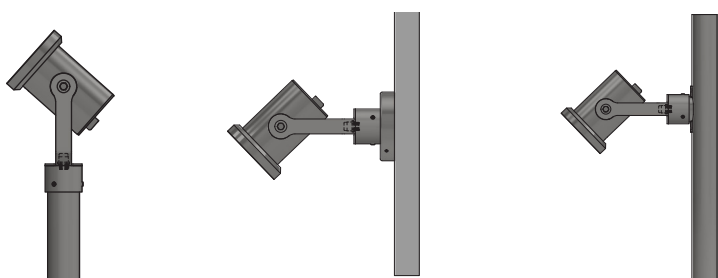

ANTON G3
Art.Nr. 154-4xx

Installations instruktioner:



Deras nya lampa måste alltid installeras i enlighet med gällande lagkrav.
Koppla bort strömmen till huvudströmbrytaren före montering.
Lampan får ENDAST installeras av en auktoriserad elektriker.

1. Lampan kan monteras på en Ø60mm mast som markspot eller på väggfästen som vägglampa.
Notera! Specifik mast för denna modell.

2a. Montering på väggfästen:

Vägglampor ska alltid monteras på den medföljande monteringsplattan. Monteringsplattan monteras på vägg eller annan solid bas med 3 skruvar, (ingår ej). Se bifogad monteringskiss för uppställning av lampan.
Lampor i skyddsklass I, (med jordkabel), ansluts genom lämpliga kablar mellan plint och elinstallation.
Grön/gul ledning ska monteras på jordplinten som därmed är ansluten till lampans metalldelar och skyddar mot elektriska stötar.

Lampan ansluts till monteringsplattan med hjälp av snäppkopplingen och hakas sedan på monteringsplattan där den fästs med pinnskruvar, (måste appliceras med fett).

2b. Montering på mast:

Lampan ska monteras på lämplig mast med en ytterdiameter på Ø60mm och en plan topp. Masten är säkert placerad i marken eller annan yta. För att säkerställa att masten inte kan vändas eller flyttas upp kan ett vingfundament användas. Var uppmärksam på jordens/substratets beskaffenhet, jorden är mycket lös t.ex. sandjord bör man överväga att gjuta masten för att förhindra att lampan "velter" med tiden. För att motverka jordfukt och kondens rekommenderar vi att masten isoleras på insidan, för detta ändamål kan isoleringsinsatser (tillbehör), stenull eller liknande användas. Notera! ANVÄND INTE leca efter som detta kan orsaka korrosion galvaniseringen. Installera inte i områden med träflis, eftersom syrahalten i flisen förstör galvaniseringen och masten rostar. Det finns ingen rostgaranti på lampor som monteras i områden med träflis.

Lampan placeras på masten och fästs med 2 st. M8 fjäderskruvar, (måste appliceras med fett).

Lampor i skyddsklass I, (med jordkabel), ansluts genom lämpliga kablar mellan plint och elinstallation. Armaturer i skyddsklass II, (dubbelisolerade utan jordledning), ansluts i mastens monteringslucka genom lämplig kopplingsdosa/säkringsdosa, (ingår ej), för elinstallation. **Grön/gul ledning ska monteras på jordplinten som därmed är ansluten till lampans metalldelar och skyddar mot elektriska stötar.**

3. För ytterligare frågor, vänligen kontakta din återförsäljare.



Installasjonsveiledning

Ved utpakking og montering av lampen bør de være forsiktige med å ikke ripe eller ripe opp lampen med kniv, skrutrekker og lignende. Sjekk innholdet i pakken umiddelbart. Eventuelle klager på lampen eller manglende deler bør rettes til forhandleren så snart som mulig etter kjøpet. Husk å ta med fakturaen deres.

Garanti

Garantien på lampen følger kjøpsloven. Det er imidlertid 10 års garanti mot rustinntrengning på lampens utvendige metalleder. Hvis de uventet trenger å benytte seg av garantien, bør de kontakte forhandleren der de kjøpte lampen. Husk å ta med faktura eller kvittering.

Miljø

Lampen er produsert med størst mulig omtanke for beskyttelse av både leverandørmiljøet og arbeidsmiljøet. Hvis de til slutt velger å bytte ut lampen, bør de forsikre dem om at den vil bli returnert for resirkulering. Emballasjen er, så langt det er mulig, resirkulerte materialer, som de bør sørge for overlevert til gjenvinning.

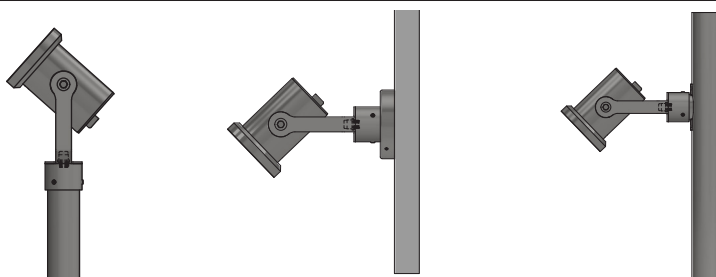

ANTON G3
Art.Nr. 154-4xx

Installasjonsveiledning:



Deres nye lampe må installeres i samsvar med gjeldende lovkrav til enhver tid.

**Koble fra strømmen til hovedbryteren før montering.
Lampen kan KUN installeres av en autorisert elektriker.**

1. Lampen kan monteres på hhv. Ø60mm mast som spotlight eller på veggbraketter som vegglampe.
Merk! Spesifikk mast for denne modellen.
- 2a. **Montering på veggbraketter:**
Vegglamper skal alltid monteres på medfølgende monteringsplate.
Monteringsplaten monteres på vegg eller annen solid overflate med 3 skruer, (ikke inkludert). Se vedlagte monteringskisse for oppsett av lampen. Lamper i verneklasse I, (med jordkabel), kobles gjennom egnede kabler mellom rekkeklemme og elektrisk installasjon.
Grønn/gul ledning skal monteres til jordklemmen som dermed kobles til lampens metalleder og beskytter mot elektrisk støt.

Lampen kobles til monteringsplaten ved hjelp av snapkoblingen og hektes deretter på monteringsplaten hvor den er festet med 2 pinnskruer (må påføres fett).
- 2b. **Montering på mast:**
Lampen skal monteres på egnet mast med ytre toppdiameter på Ø60mm og flat topp. Masten er sikkert plassert i bakken eller annen overflate. For å sikre at masten ikke kan snus eller flyttes opp, kan et vingefundament brukes.
Vær oppmerksom på jordsmonnets/substratets beskaffenhet, jorda er veldig løs f.eks. sandjord bør det vurderes å støpe masten for å unngå at lampen "velter" over tid. For å motvirke jordfuktighet og kondens anbefaler vi at masten isoleres innvendig, til dette kan det benyttes isolasjonsinnlegg (tilbehør), steinull eller lignende. Merk! IKKE bruk leca da dette kan forårsake korrosjon galvaniseringen. Ikke installer i områder med flis, da syreinnholdet i flisene vil ødelegge galvaniseringen og masten vil ruste. Det er ingen rustgaranti på lamper som monteres i områder med flis.

Lampen settes på masten og festes med 2 stk. M8 fjærskruer (må påføres fett).

Lamper i verneklasse I (med jordkabel), kobles gjennom egnede kabler mellom rekkeklemme og elektrisk installasjon. Armaturer i beskyttelsesklasse II (dobbeltisolert uten jordledning), kobles i mastemonteringsluke gjennom egnet koblingsboks/sikringsskap (ikke inkludert), for elektrisk installasjon.
Grønn/gul ledning skal monteres til jordklemmen som dermed kobles til lampens metalleder og beskytter mot elektrisk støt.
3. For ytterligere spørsmål, vennligst kontakt deres forhandler.



Installatie instructies

Bij het uitpakken en monteren van de lamp moeten ze oppassen dat ze de lamp niet krassen of krassen met een mes, schroevendraaier en dergelijke. Controleer onmiddellijk de inhoud van de verpakking, eventuele klachten over de lamp of ontbrekende onderdelen dienen zo spoedig mogelijk na aankoop bij hun dealer te worden gemeld. Vergeet niet hun factuur mee te nemen.

Garantie

De garantie op de lamp volgt de Inkoopwet. Er is echter een garantie van 10 jaar tegen roestpenetratie op de externe metalen onderdelen van de lamp. Indien zij onverhoopt toch gebruik moeten maken van de garantie, dienen zij contact op te nemen met de dealer waar zij de lamp hebben gekocht. Vergeet niet een factuur of kwitantie mee te nemen.

Omgeving

De lamp is geproduceerd met de grootst mogelijke aandacht voor de bescherming van zowel de zorgende omgeving als de werkomgeving. Als ze er uiteindelijk voor kiezen hun lamp te vervangen, moeten ze ervoor zorgen dat deze wordt teruggestuurd voor recycling. De verpakkingen zijn, voor zover mogelijk, gerecyclede materialen, die zij dienen in te leveren voor recycling.

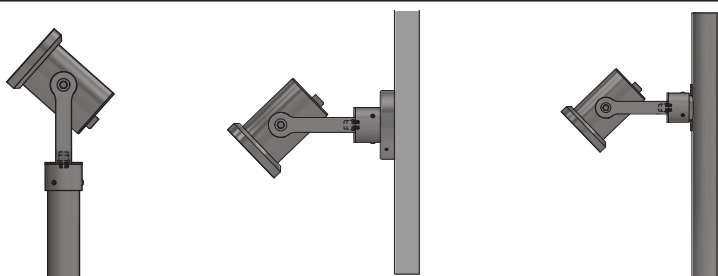

ANTON G3
Art.Nr. 154-4xx

Installatie instructies:



Hun nieuwe lamp moet te allen tijde worden geïnstalleerd in overeenstemming met de geldende wettelijke vereisten.

Koppel de stroom naar de hoofdschakelaar los voor montage.

De lamp mag UITSLUITEND worden geïnstalleerd door een bevoegde elektricien.

1. De lamp kan worden gemonteerd op resp. Ø60mm mast als spot of op muurbeugels als wandlamp.
Opmerking! Specifieke mast voor dit model.
- 2a. **Montage op muurbeugels:**
Wandlampen dienen altijd op de meegeleverde montageplaat te worden gemonteerd. De montageplaat wordt met 3 schroeven aan een muur of ander stevig oppervlak bevestigd (niet meegeleverd). Zie bijgevoegde montageschets voor het opstellen van de lamp. Lampen in beschermingsklasse I, (met aardkabel), worden aangesloten via geschikte kabels tussen het klemmenblok en de elektrische installatie. **Groen/gele draad moet worden gemonteerd op de aardklem die zo is verbonden met de metalen delen van de lamp en beschermt tegen elektrische schokken.**

De lamp wordt met de klikkoppeling op de montageplaat bevestigd en vervolgens ingehaakt de montageplaat waar deze vastzit met 2 pennen (moeten met vet worden aangebracht).
- 2b. **Montage op mast:**
De lamp dient gemonteerd te worden op een geschikte mast met een buitendiameter van Ø60mm en een platte bovenkant. De mast is veilig geplaatst in de grond of een ander oppervlak. Om ervoor te zorgen dat de mast niet kan worden gedraaid of omhoog bewogen, kan een vleugelfundering worden gebruikt. Let op de aard van de grond/substraat, de grond is erg los b.v. zandgrond, moet worden overwogen om de mast te werpen om te voorkomen dat de lamp na verloop van tijd "omvalt". Om bodemvocht en condensatie tegen te gaan adviseren wij de mast aan de binnenzijde te isoleren, hiervoor kunnen isolatie-inserts (accessoires), steenwol of iets dergelijks worden gebruikt. Opmerking! Gebruik leca NIET omdat dit corrosie kan veroorzaken de galvanisatie. Niet installeren in gebieden met houtsnippers, omdat het zuurgehalte van de spanen de galvanisatie zal verpesten en de mast zal roesten. Er zit geen roestgarantie op lampen die gemonteerd zijn in ruimtes met houtsnippers.

De lamp wordt op de mast geplaatst en met 2 stuks vastgezet. M8 quill schroeven (moeten worden aangebracht met vet).

Lampen in beschermingsklasse I (met aardkabel) worden aangesloten via geschikte kabels tussen het klemmenblok en de elektrische installatie. Armaturen in beschermingsklasse II (dubbel geïsoleerd zonder aarddraad), worden in het mastmontageluis aangesloten via een geschikte aansluitdoos/zekeringkast (niet inbegrepen), voor elektrische installatie. **Groen/gele draad moet worden gemonteerd op de aardklem die zo is verbonden met de metalen delen van de lamp en beschermt tegen elektrische schokken.**
3. Voor verdere vragen kunt u contact opnemen met hun dealer.



Installation instructions

When unpacking and mounting the Lamp you should be careful not to injure or scratch the Lamp with knives, screwdriver etc. Check straight away the content of the package; any complaints against the Lamp or missing parts shall be done to your dealer soonest possible after the purchase. Remember to bring your invoice or receipt.

Warranty

The warranty is following the laws regarding the purchase. Furthermore we present a 10-year anti corrosion warranty on the external metal parts of the lamp. Should you need to make use of the warranty, this shall be done to your dealer. Remember to bring your invoice or receipt.

Environment

The Lamp is produced so that both external and working-environment is protected in the best possible way. If you someday should choose to change your Lamp to a newer model, you should make sure that the old model is being delivered to recycling. The packing consists mostly of reusable parts, which you also should make sure is delivered to recycling.

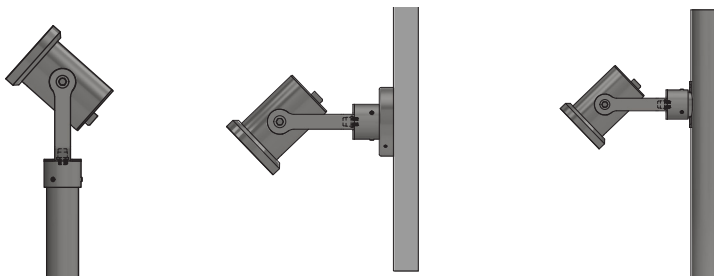

ANTON G3
Art.Nr. 154-4xx

Installation instructions:



Your new lamp must be mounted according to the current provisions.
Turn off the power supply on the main terminal before mounting your lamp.
The lamp may ONLY be installed by an authorized electrician.

1. The lamp can be mounted on a Ø60mm mast as a ground spot or on wall brackets as a wall lamp.
Note! Specific mast for this model.
- 2a. **Mounting on wall brackets:**
Wall lamps must always be mounted on the supplied mounting plate.
The mounting plate is mounted on a wall or other solid base with 3 screws (not included). See attached mounting sketch for setting up the lamp. Lamps in protection class I (with earth cable), are connected through suitable cables between the terminal block and the electrical installation. **Green/Yellow wire is to be mounted to the earth binding screw, which thereby connect to the metal parts of the lamp and protects against electrical shock.**

The lamp is connected to the mounting plate using the snap coupling and then hooked on the mounting plate where it is fastened with 2 quill screws (must be applied with grease).
- 2b. **Mounting on pole:**
The lamp must be mounted on a suitable pole with an outer top diameter of Ø60mm and a flat top. The pole is securely placed in the ground or other surface. To ensure that the pole cannot be turned or moved up, a wing foundation can be used.
Pay attention to the soil/ground surface. If the soil is very loose eg. sandy soil, you should consider casting the pole to avoid the lamp "tipping" over time. In order to prevent ground moisture and condensation, we recommend that the pole is isolated on the inside. For this purpose you can e.g. use rockwool or our insulation block (accessories). Please note! Do NOT use leca, as this may cause corrosion on the galvanisation. Do not install in areas with wood chips as the acid content of the tile will destroy the galvanisation which will make the pole rust. There is no rust warranty on lamps installed in areas with wood chips.

The lamp is placed on the pole and fastened with 2 pcs. M8 quill screws (must be applied with grease).

Wall lamp in protection class I (with earth lead), are attached to your electrical installation through suitable cables between the binding screw and the electrical installation. The park fitting is in protection class II (double insulated without ground wire), and connected in the pole's mounting hatch through a suitable junction box/fuse box (not included), for the electrical installation.
Green/Yellow wire is to be mounted to the earth binding screw, which thereby connect to the metal parts of the lamp and protects against electrical shock.
3. For further questions, please contact your supplier.